

104

VALVOLA DI RITEGNO
ROMA®



MISURA	PRESSIONE	CODICE	IMBALLO
3/8" (DN 10)	25bar/362.5psi	1040038	10/100
1/2" (DN 15)	25bar/362.5psi	1040012	10/100
3/4" (DN 20)	25bar/362.5psi	1040034	8/72
1" (DN 25)	25bar/362.5psi	1040100	6/48
1" 1/4 (DN 32)	18bar/261psi	1040114	4/28
1" 1/2 (DN 40)	18bar/261psi	1040112	4/24
2" (DN 50)	18bar/261psi	1040200	2/16

VOCI DI
CAPITOLATO

Corpo in ottone .

Tenuta in acciaio inox.

Guarnizione in Viton®.

Molla in acciaio inox.

Tappi di sfato in ottone con attacco filettato 1/4".

Temperatura minima d'esercizio: -20°C.

Temperatura massima d'esercizio: 100°C con acqua;

150°C con idrocarburi fluidi o aria compressa.

Attacchi filettati ISO228 (equivalente a DIN EN ISO 228 e BS EN ISO 228).

SCHEDA
MATERIALI

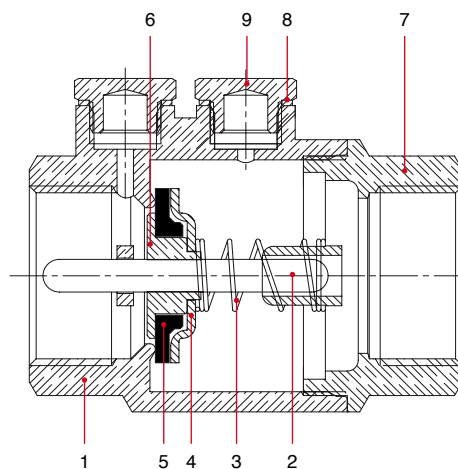

POS.	DESCRIZIONE	Q.tà	MATERIALE
1	Corpo	1	Ottone CW617N
2	Perno	1	Ottone CW614N
3	Molla	1	Acciaio inox AISI 302
4	Tenuta	1	Acciaio inox AISI 304
5	Guarnizione	1	VITON®
6	Tappo	1	Ottone CW614N
7	Manicotto	1	Ottone CW617N
8	Guarnizione	2	Alluminio
9	Tappo	2	Ottone CW614N



INGOMBRI

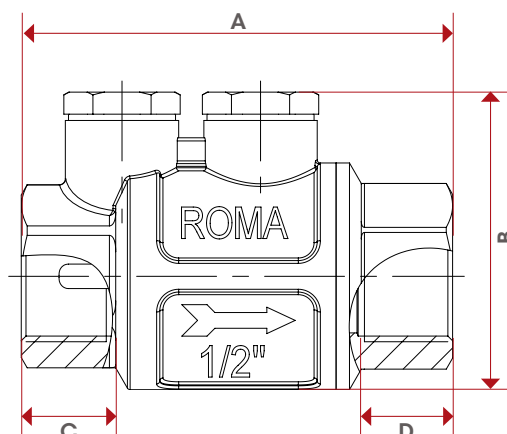

	3/8"	1/2"	3/4"	1"	1"1/4	1"1/2	2"
DN	10	15	20	25	32	40	50
A	63	68,5	69,5	79	84	93,5	108
B	48,5	48,5	56	62	74	84,5	100,5
C	10	13,5	14	15	16	16	20
D	10	14	14	15	15,5	17	19
Kg/cm ² bar	25	25	25	25	18	18	18
LBS - psi	360	360	360	360	260	260	260

ISTRUZIONI

Installazione

Le valvole ROMA® sono unidirezionali; permettono cioè il passaggio del fluido in una sola direzione, esse vanno quindi montate in modo che la freccia sul corpo sia nella stessa direzione del fluido. Le valvole sono composte da una molla, un valvolina e due parti di ottone, corpo e manicotto, che le contengono e che sono assemblate fra loro tramite una filettatura e sigillate tramite appositi frenafilette. Per evitare che lo strato di frena-filetetti si rompa e quindi che la valvola perda dall'accoppiamento corpo-manicotto, bisogna evitare di sottoporre le due parti a momenti torcenti. Per la loro installazione vanno utilizzate le normali pratiche idrauliche, ed in particolare:

- assicurarsi che le due tubature siano correttamente allineate;
- durante il montaggio applicare la chiave all'estremità della valvola più vicina al tubo;
- l'applicazione del materiale di fissaggio (PTFE, canapa) deve essere limitato alla zona del filetto, un eccesso potrebbe interferire nella zona di tenuta gomma-metallo pregiudicando la funzionalità della valvola;
- nel caso in cui il fluido presenti delle impurità (sporco, polvere, eccessiva durezza dell'acqua) queste vanno rimosse o filtrate perchè potrebbero interferire nella zona di tenuta gomma-metallo pregiudicando la funzionalità della valvola.

Disinstallazione

Per la disinstallazione della valvola dalla linea o comunque prima di svitare le giunzioni ad essa collegate: indossare gli indumenti protettivi normalmente richiesti per lavorare con il fluido contenuto nella linea;
depressurizzare la linea;
durante lo smontaggio applicare la chiave all'estremità della valvola più vicina al tubo.

Manutenzione

Verificare la valvola periodicamente, in funzione dell'utilizzo e delle condizioni di lavoro, per assicurarsi che funzioni correttamente. In caso ci siano delle perdite in corrispondenza della tenuta, queste possono essere causate dal deposito di qualche corpo estraneo (sporco, calcare) sulla tenuta in gomma. Per rimediare a questo inconveniente, smontare la valvola e rimuovere il corpo estraneo tramite aria compressa o utensili.

DIAGRAMMA PERDITE DI CARICO CON ACQUA

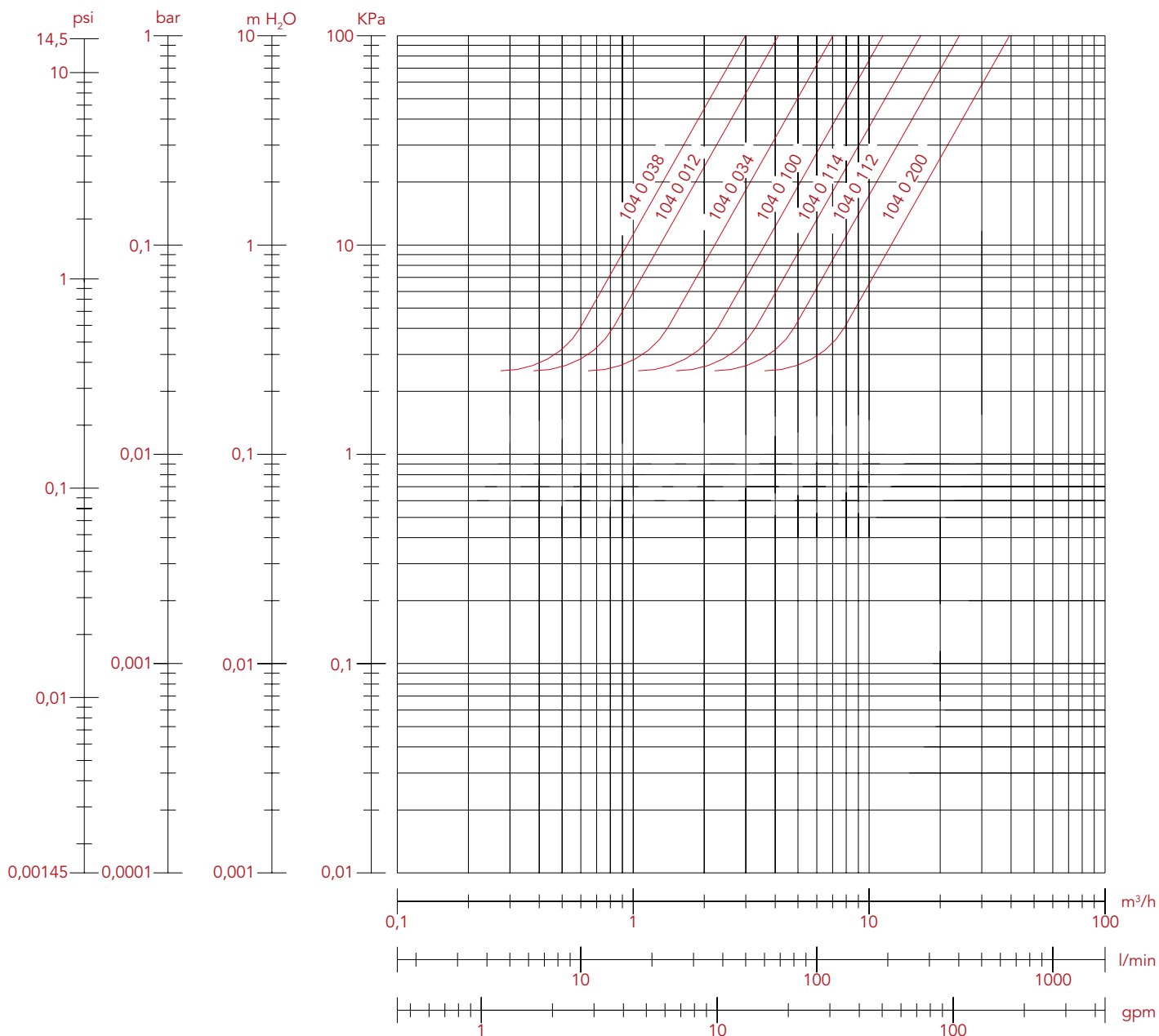

MISURE	3/8"	1/2"	3/4"	1"	1"1/4	1"1/2	2"
Kv	2,99	4,12	7,03	11,45	16,54	24,12	39,32

Dati forniti dal laboratorio CETIM accreditato da RNE



DIAGRAMMA APERTURA VALVOLA

